

2/S2

NAWIEWNIKI SUFITOWE

ANK, ANO



Spis treści:

Nawiewniki sufitowe ANK.....	57
Skrzynki rozprężne ANK.....	59
Diagramy doboru ANK.....	60
Nawiewniki sufitowe ANO.....	62
Skrzynki rozprężne ANO.....	63
Diagramy doboru ANO.....	64

Oznaczenia:

V [m ³ /h]	- Przepływ powietrza	v_h [m/s]	- Średnia prędkość strugi w odległości h (m) od nawiewnika
V_{uk} [m ³ /h] -	- Całkowita objętość powietrza w strudze	Δp [Pa]	- Całkowita strata ciśnienia
h [m]	- Odległość od stropu do strefy przebywania ludzi	t_p [°C]	- Temperatura powietrza w pomieszczeniu
H [m]	- Wysokość pomieszczenia	t_z [°C]	- Temperatura powietrza nawiewanego
A, B [m]	- Odległość między nawiewnikami	t_m [°C]	- Temperatura powietrza w strudze
x [m]	- Odległość od ściany	Δt_z [°C]	- ($t_z - t_p$)
L [m]	- Zasięg strugi ($x+h$)	Δt_L [°C]	- ($t_m - t_p$)
A_{ef} [m ²]	- Powierzchnia efektywna	i	- Indukcja V_{uk}/V
v_{ef} [m/s]	- Prędkość efektywna	L_{WA} [dB(A)]	- Moc akustyczna
v_L [m/s]	- Średnia prędkość strugi w odległości L od nawiewnika		



ANK

- Nawiewniki sufitowe przeznaczone do pomieszczeń o wysokości od 2,3 do 4m.
- Wykonany z profili stalowych, malowany na RAL 9010
- Widoczny montaż śrubowy

Opcjonalnie:

- Przepustnica (L, KL)
- RAL...
- skrzynka rozprężna
- Centralny montaż śrubowy(ANK../2, ANK../3, ANK../4)

ANK .../ 1

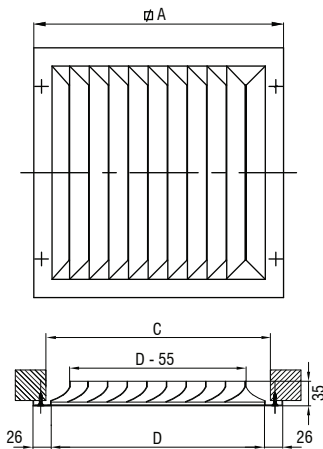

ANK .../ 2

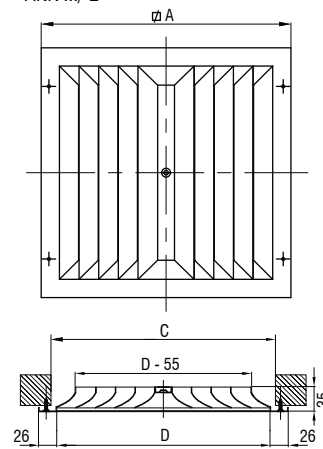

ANK.../ 3

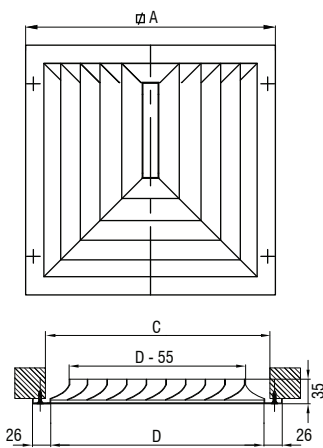

ANK.../ 4

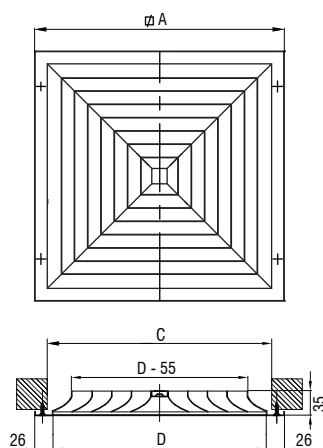

*C - montaż bez skrzynki rozprężnej

ANK	Wielkość	1	2	3	4	5	6	7	8
	A[mm]	244	300	355	412	468	498	598	623
	C[mm]	208	264	320	375	432	462	562	587
	D[mm]	192	248	304	360	416	445	546	571

Nawiewniki sufitowe

Typy masek w zależności od kierunku nawiewu
 ANK typ 1, 2, 3, 4

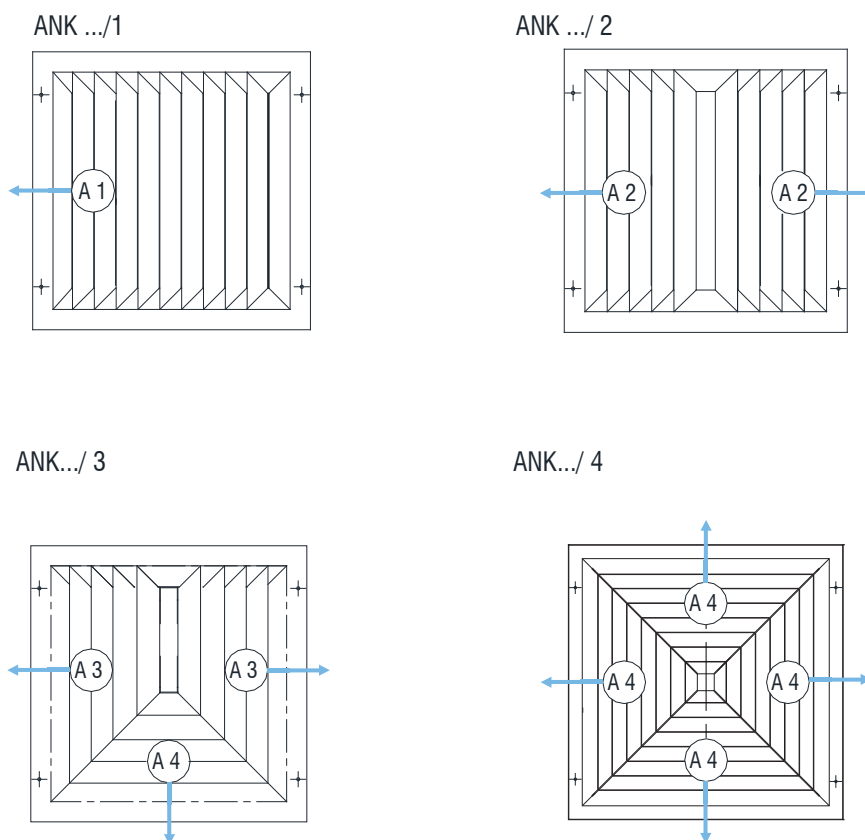

Przepustnice



Tabela powierzchni efektywnych

ANK A_{ef} [m ² /(per outlet section)]	Size	1	2	3	4	5	6	7	8
	A1	0,011	0,021	0,033	0,048	0,067	0,071	0,115	0,127
	A2	0,005	0,011	0,015	0,022	0,031	0,036	0,057	0,057
	A3	0,004	0,004	0,011	0,021	0,024	0,027	0,042	0,044
	A4	0,0027	0,0046	0,0074	0,0110	0,0157	0,0182	0,0293	0,0320

*C - montaż bez skrzynki rozprężnej

Skrzynki rozprężne- UPK1

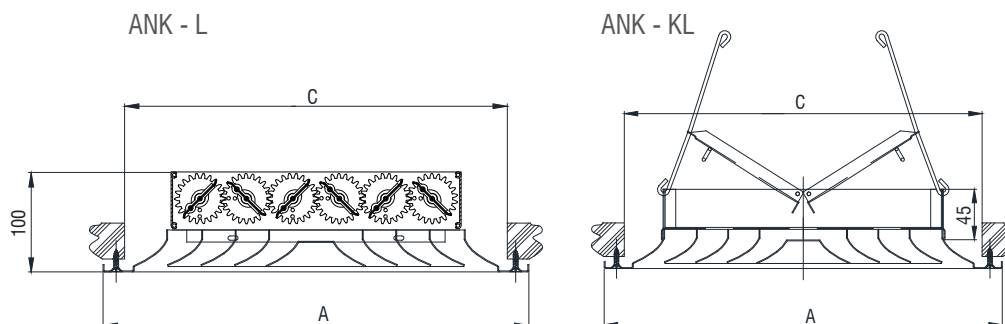
Króciec poziomy UPK1 - H

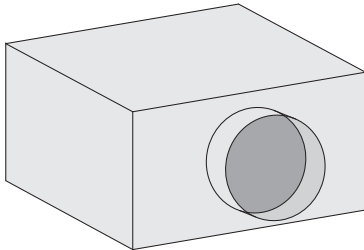

Króciec pionowy UPK1 - V

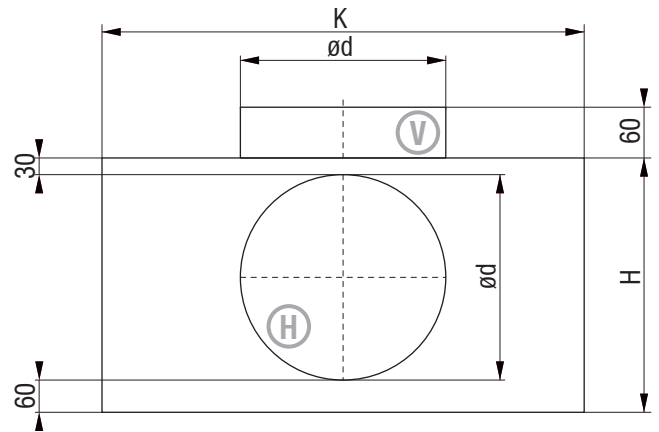
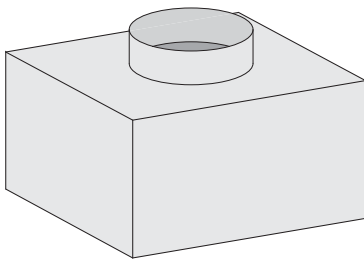

- Nawiewnik połączony jest ze skrzynką rozprężną śrubą centralną z wyjątkiem maski typ 1

Wymiary skrzynek rozprężnych

Size	∅K [mm]	∅d [mm]	H [mm]
1	236	123	215
		158	250
		198	290
2	292	123	215
		158	250
		198	290
3	348	123	215
		158	250
		198	290
4	404	158	250
		198	290
		248	340
5	460	198	290
		248	340
		313	405
6	490	248	340
		313	405
		353	445
7	590	248	340
		313	405
		353	445
8	615	248	340
		313	405
		353	445

Klucz zamówienia:

Typ **ANK - 4 - 4 - CR - L - A - H - ød - Z**
 Wielkość
 Typ maski
 Montaż centralny
 Typ przepustnicy (tylko dla montażu bez skrzynki)
 A - nawiew
 B - wywiew
 H - króciec poziomy
 V - króciec pionowy
 Średnica króćca
 Izolacja

Diagramy doboru

1.1 Strata ciśnienia dla ANK-L

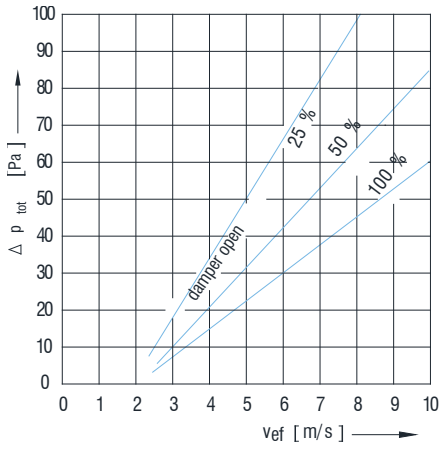

1.2 Strata ciśnienia dla ANK-KL

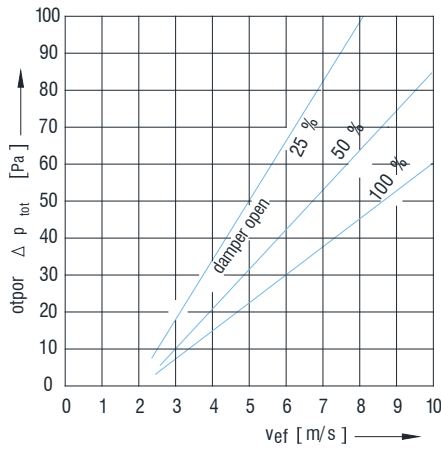

1.3 Moc akustyczna

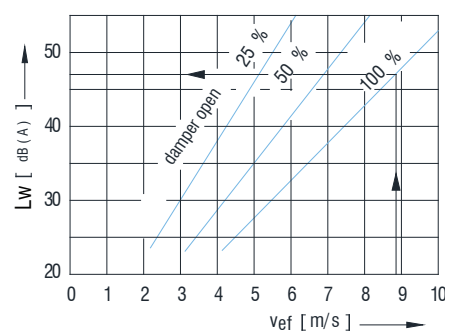

1.4 Prędkość strumienia powietrza w pionie pomiędzy dwoma nawiewnikami

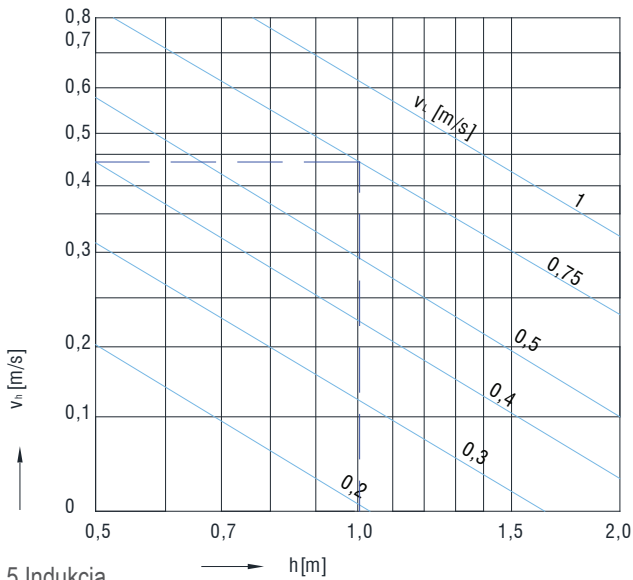

ANK

Wielkość	A _{ef} [m ²]
1	0,0104
2	0,0185
3	0,0295
4	0,0440
5	0,0628
6	0,0728
7	0,1175
8	0,1280

Korekta poziomu mocy akustycznej 1.3

Wielkość	Korekta [dB(A)]
1	-3
2	-3
3	-2
4	-1
5	0
6	0
7	4
8	5

1.5 Indukcja

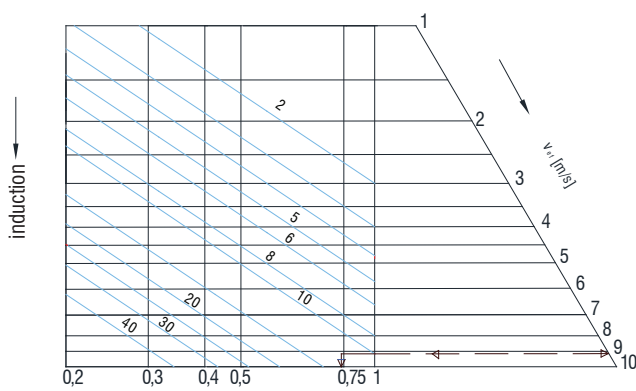

1.6 b_{0,2} diagram

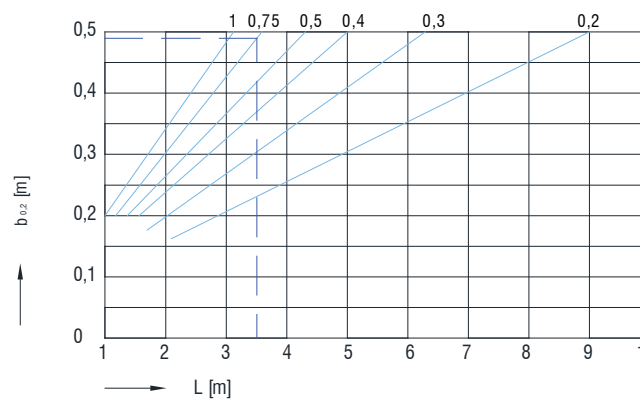

Przykład 1:

Dane:	Dobór:	
ANK-L	Diagram 1.7	Diagram 1.4
L = 3.6 m	Model 5	$v_n = 0.44$ m/s
V = 2000 m ³ /h	$v_{ef} = 9$ m/s	Diagram 1.1
$v_L = 0.75$ m/s	Diagram 1.5	$\Delta p = 54$
h = 1 m	i = 11	Diagram 1.3
(przepustnia 100% otwarta)	Diagram 1.6	$L_{WA} = 47$ dB (A)
	$b_{02} = 0.49$ m	Korekta $L_{WA} = 47 - 0 = 47$ dB (A)

1.7 Diagram doboru dla ANK

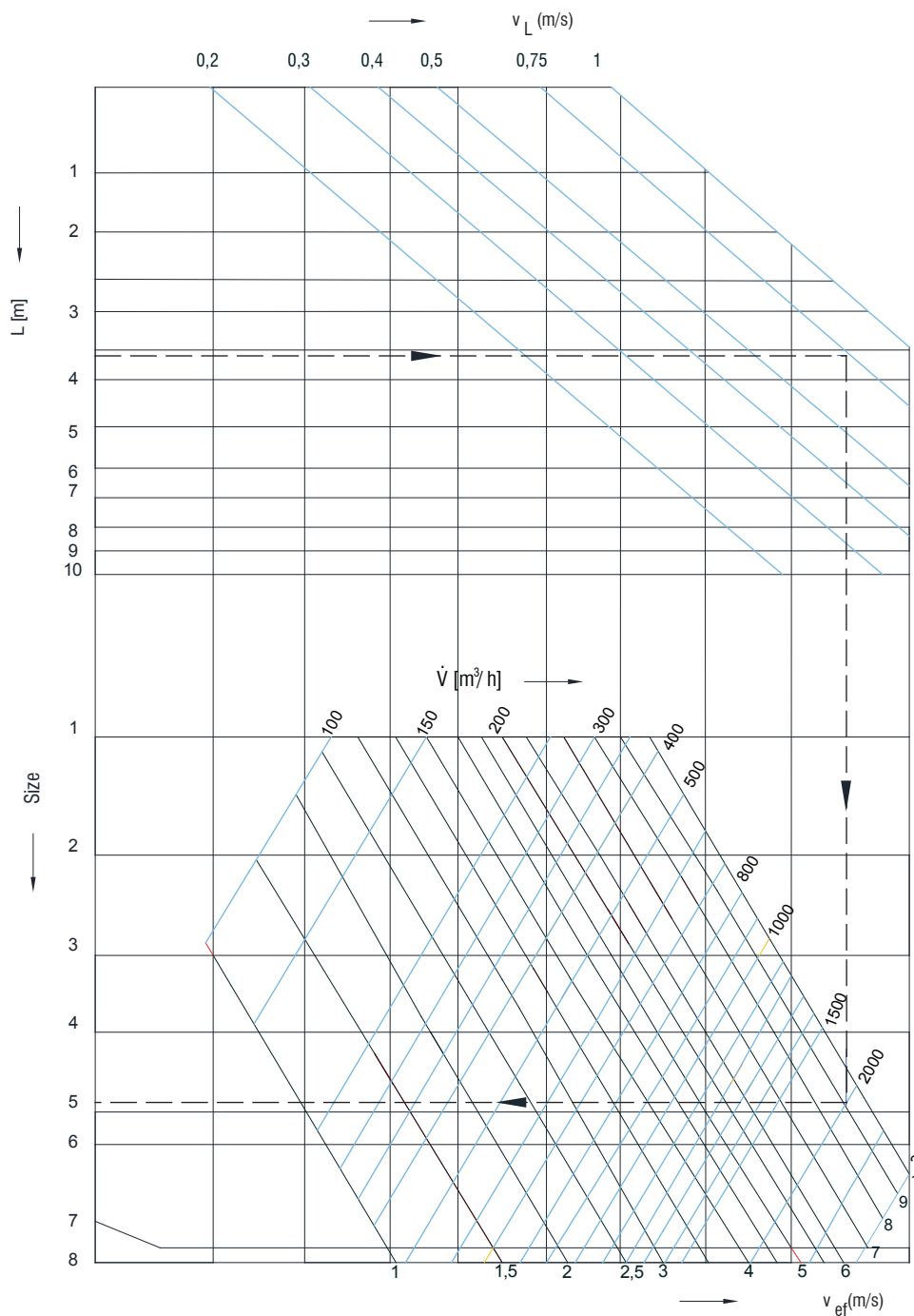

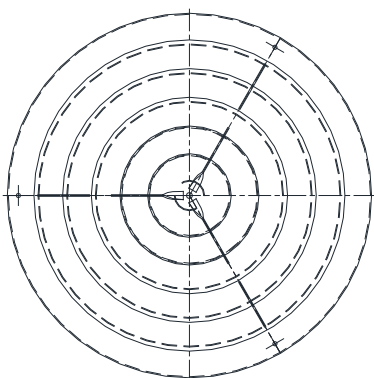
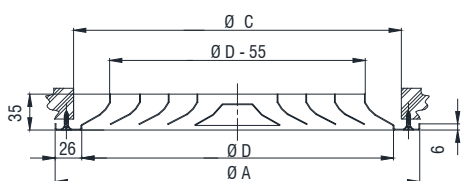

ANO

- Nawiewniki sufitowe przeznaczone do pomieszczeń o wysokości od 2,3 do 4m.
- Wykonany z profili stalowych, malowany na RAL 9010
- Widoczny montaż śrubowy

Opcjonalnie:

- Przepustnica (L, KL)
- RAL...
- skrzynka rozprężna
- Centralny montaż śrubowy

Wielkość	ØA [mm]	ØC [mm]	ØD [mm]
1	244	208	192
2	300	264	248
3	356	320	304
4	412	376	360
5	468	432	416
6	542	506	472
7	598	562	528
8	654	618	584

Przepustnica

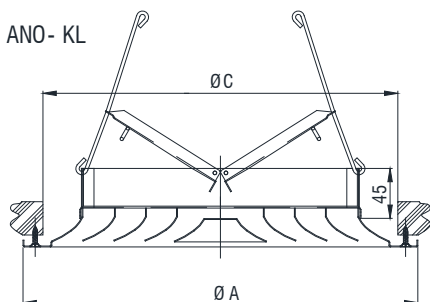

Klucz zamówienia:

Typ: **ANO - 4 - CR - L - A - H - ød - Z**

Wielkość

Montaż centralny

Typ przepustnicy (bez skrzynki)

A - nawiew

B - wywiew

H - króciec poziomy

V - króciec pionowy

Średnica króćca

Izolacja

SKRZYNKI ROZPRĘŻNE DO NAWIWNIKÓW ANO

Skrzynka rozprężna UPK2

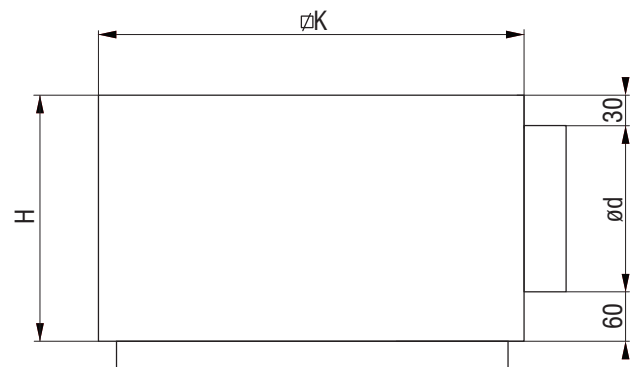
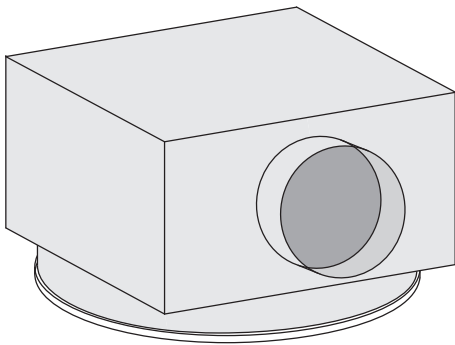

Skrzynka rozprężna UPK3

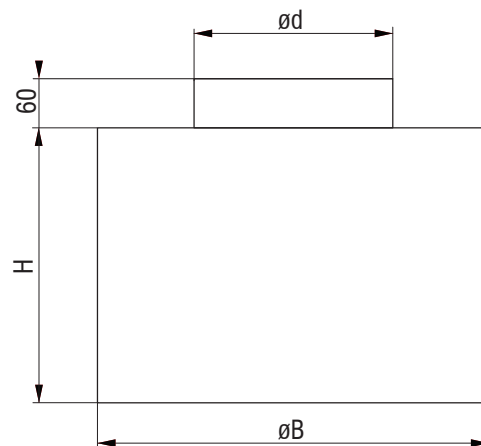
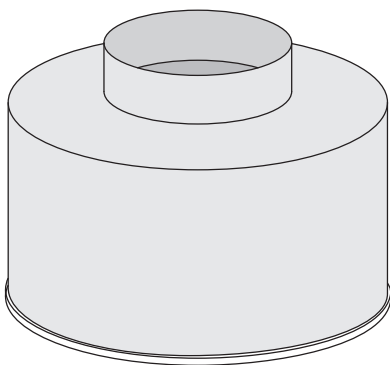

Wymiary skrzynek rozprężnych

Wielkość	UPK2	φK [mm]	$\varnothing d$ [mm]	H [mm]
1	300	284	98	190
2	400	384	123	215
3	400	384	158	250
4	500	484	198	290
5	500	484	248	340
6	600	590	248	340
7	625	615	313	405
8	800	790	353	445

Wielkość	UPK3	$\varnothing B$ [mm]	$\varnothing d$ [mm]	H [mm]
1	300	204	98	200
2	400	260	123	200
3	400	316	158	200
4	500	372	198	200
5	500	428	248	200
6	600	502	248	200
7	625	558	313	200
8	800	614	353	300

DIAGRAMY DOBORU

2.2 Strata ciśnienia dla ANO-KL

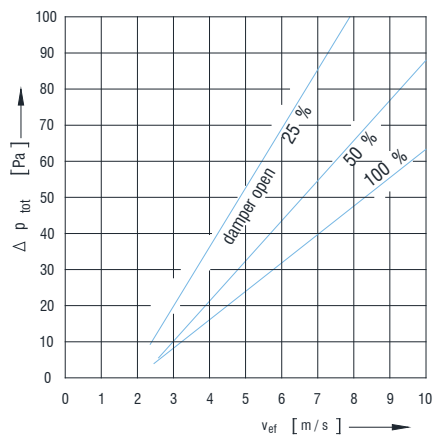

2.4 Prędkość strumienia powietrza w pionie pomiędzy dwoma nawiewnikami

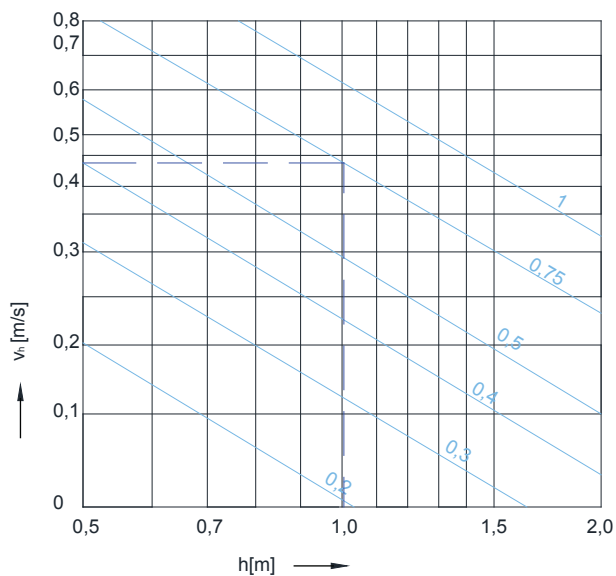

ANO	
Wielkość	A _{ef} [m ²]
1	0,0085
2	0,0157
3	0,0257
4	0,0381
5	0,0536
6	0,0730
7	0,0955
8	0,1150

Korekta poziomu mocy akustycznej 2.3	
Wielkość	Korekta [dB(A)]
1	-3
2	-3
3	-2
4	-1
5	0
6	0
7	4
8	5

2.5 Indukcja

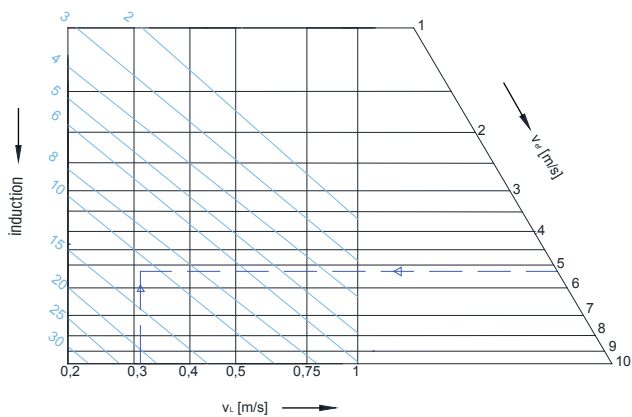

2.6 b_{0,2} diagram

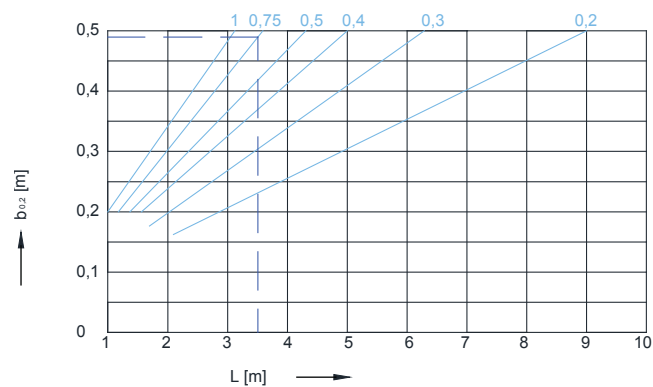

Przykład 2:

Dane:	Dobór:	
ANO	Diagram 2.7	Diagram 2.2
L = 2 m	Model 3	$\Delta p = 23 \text{ Pa}$
V = 500 m ³ /h	$v_{ef} = 4.8 \text{ m/s}$	Diagram 2.3
$v_L = 0.3 \text{ m/s}$	Diagram 2.5	$L_{WA} = 27 \text{ dB (A)}$
h = 0.6 m	i = 11	Korekta $L_{WA} = 27 - 1 = 26 \text{ dB (A)}$
(przepustnia 100% otwarta)	Diagram 2.6	
	$b_{02} = 0.2 \text{ m}$	
	Diagram 2.4	
	$v_h = 0.27 \text{ m/s}$	

2.7 Diagram doboru dla ANO

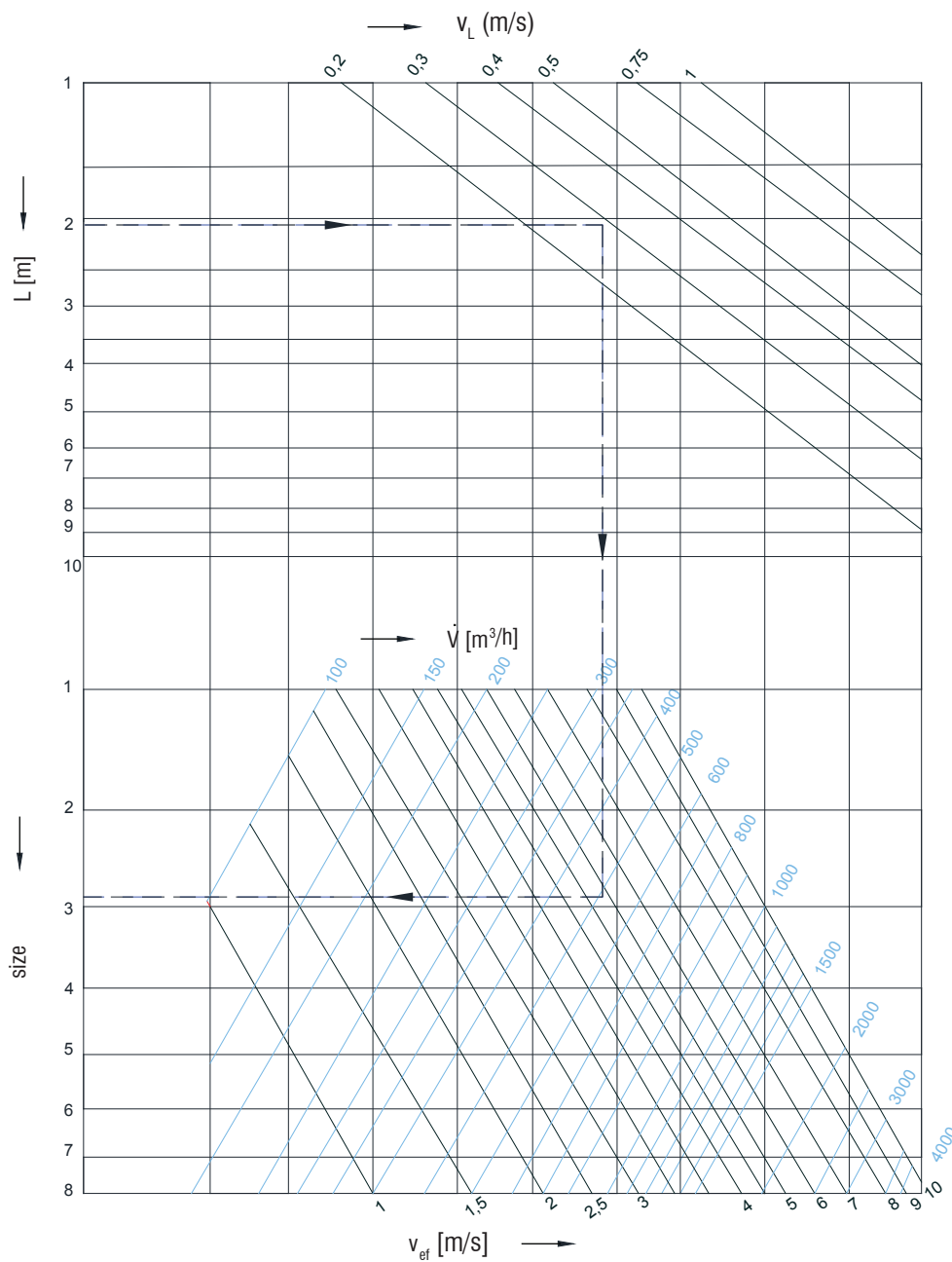

Rozpływ strugi

